

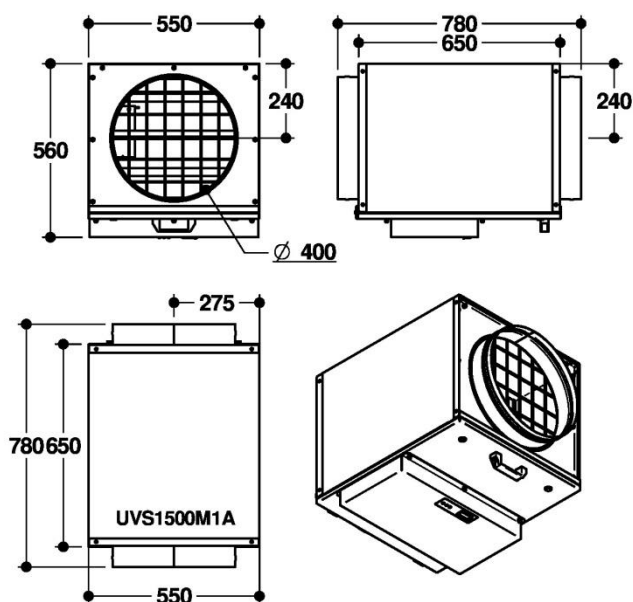

UVS 1500 M2A Zsírbontó és szagtalanító készülék

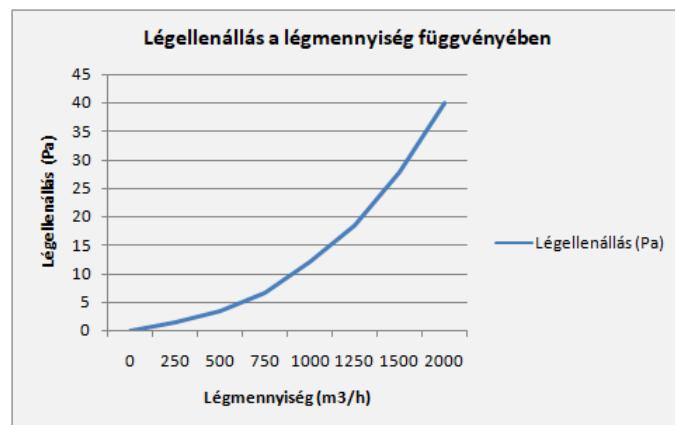

Berendezés méret (HxSzxm):	780x550x560 mm
UV reaktorkamra mérete:	595x450x495 mm
Max. légáram:	1500 m ³ /h
Csonk Ø:	400 mm
Hálózati feszültség (VAC):	230/50
UV lámpák:	6x35 W
Elektromos teljesítmény felvétel:	210 W
Áramfelvétel:	0,9 A
Védettség:	IP54
Ház anyaga:	korrózióálló acél (1.4301)
Szín:	natúr króm
Súly:	35 kg



A zsírtalanításhoz, valamint szagtalanításhoz a berendezés, mint légcsatorna darab kerül beépítésre az elszívó rendszerbe és rajta átvezetve egyidejűleg több elszívó ernyőtől összegyűjtött légáram válik kezelhetővé.

A zsírbontásra optimalizált széles spektrumban sugárzó R-FILTER UV-lámpák a kívánt hatást két fázisban érik el: Az 1. fázis(fotolízis)hatására a levegőben található hosszúmolekula láncú zsírok szétbomlanak, illetve a levegő kétatomos oxigén molekulájából egy atomos oxigének jönnek létre. A 2. fázis(oxidáció)során ózon (O₃) képződik, ami az illékony szerves vegyületeket (VOC) erősen oxidálja, semlegesíti a kellemetlenszagokat és fertőtleníti a levegőt.

Végeredményként vízgőz, széndioxid és csekélyporszerű, biológiailag lebomló maradvány keletkezik, melyek lerakódásmentesen a kibocsátott levegővel távoznak.

