

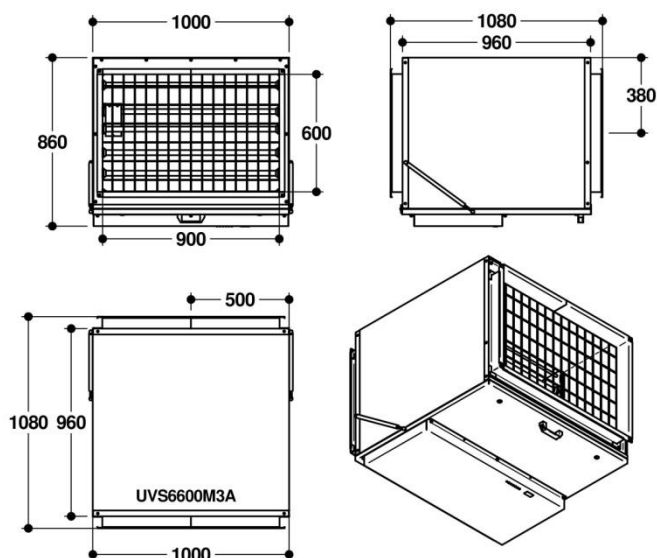

UVS 6600 M3A Zsírmentesítő és szagtalanító készülék

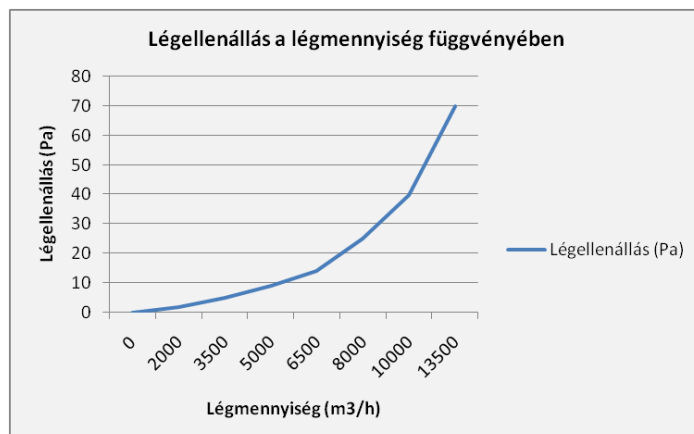

Berendezés méret (HxSZxM):	1080x1000x860 mm
UV reaktorkamra mérete:	1295x910x795 mm
Max. légáram:	11000 m ³ /h
Csonk Ø:	900x600 mm
Hálózati feszültség (VAC):	230/50
UV lámpák:	14x55 W
Elektromos teljesítmény felvétel:	770 W
Áramfelvétel:	3,4 A
Védettség:	IP54
Ház anyaga:	korrozíóálló acél (1.4301)
Szín:	natúr króm
Súly:	80 kg



A zsírtalanításhoz, valamint szagtalanításhoz a berendezés, mint légcsonna darab kerül beépítésre az elszívó rendszerbe és rajta átvézetve egyidejűleg több elszívó ernyőtől összegyűjtött légáram válik kezelhetővé.

A zsírtalanításra optimalizált széles spektrumban sugárzó R-FILTER UV-lámpák a kívánt hatást két fázisban érik el:
Az 1. fázis(fotólízis)hatására a levegőben található hosszúmolekula láncú zsírok szétbomlanak, illetve a levegő kétatomos oxigén molekulájából egy atomos oxigének jönnek létre.
A 2. fázis(oxidáció)során ózon (O₃) képződik, ami az illékony szerves vegyületeket (VOC) erősen oxidálja, semlegesíti a kellemetlenszagokat és fertőtleníti a levegőt.

Végeredményként vízgőz, széndioxid és csekélyporszerű, biológiailag lebomló maradvány keletkezik, melyek lerakódásmentesen a kibocsátott levegővel távoznak.

